

K A A R rastrelliera per biciclette

Una silhouette pulita che sporge da terra e la forma minimalista sono sempre adatte senza compromessi in contesti architettonici moderni molto diversi, offrendo soluzioni che soddisfano esigenze diverse.

Il portabiciclette Kaar ha una forma semplice che lo rende adatto anche come barriera stradale.

Design by iseasi





Kaar rastrelliera per biciclette

CARATTERISTICHE

Una silhouette pulita e una forma minimalista.

Le biciclette possono essere parcheggiate su entrambi i lati e possono essere bloccate dal telaio.

Kaar può anche essere utilizzata come barriera stradale.

Acciaio inossidabile o acciaio zincato a caldo, per una migliore resistenza contro la ruggine.

Qualità Extery senza compromessi: design armonioso, materiali accuratamente selezionati e ingegnerizzazione considerata fino all'ultimo dettaglio.

EXTERY

MATERIALE

Disponibile in acciaio inox o in acciaio zincato a caldo e verniciato a polvere in diversi colori a scelta. La zincatura è realizzata in conformità agli standard ISO 1461-2009.



Zinco non verniciato



Acciaio inox

FINITURA

Una varietà di colori per la verniciatura a polvere dell'acciaio zincato.

RAL raccomandati dal designer:



RAL 7021



RAL 7016



RAL 6012

INSTALLAZIONE

Fissata permanentemente al cemento sotto il terreno.

Marchatura nel codice prodotto:

zn - zinco non verniciato
ss - acciaio inox

Esempio di un codice per rastrelliera Kaar 300 in acciaio inox: **K300ss**

DIMENSIONI

Rastrelliera Kaar 1000 - **K1000**

Peso 16 kg

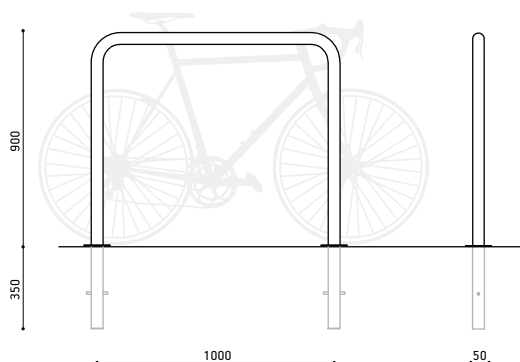

Rastrelliera Kaar 300 - **K300**

Peso 13 kg

